

SERIE	FAMIGLIA	VERSIONE	MODELLO
700	FRIGGITRICE	EL	NEFE73210R

DESCRIZIONE

FRIGGITRICE ELETTRICA 2 VASCHE 10+10LT.



DATI TECNICI:

LARGHEZZA	600 mm	CAPACITÀ VASCA	10 LT.
PROFONDITÀ	750 mm		
ALTEZZA	900 mm		
PESO NETTO	66 kg		
VOLUME	0.37 m3		
POTENZA ELETTRICA	18 kW		
FASE	3N		
FREQUENZA	50/60 Hz		
TENSIONE	400 V		

SERIE	FAMIGLIA	VERSIONE	MODELLO
700	FRIGGITRICE	EL	NEFE73210R

CARATTERISTICHE:

Friggitrice elettrica con doppia vasca da 10 litri ciascuna, dotata di riscaldamento tramite resistenze ribaltabili per facilitare la pulizia. Progettata con una zona fredda ampia e una zona di espansione dell'olio sagomata e inclinata per una gestione ottimale. Il termostato è regolabile tra 100°C e 180°C, mentre il termostato di sicurezza a ripristino manuale garantisce un utilizzo sicuro. Spie luminose segnalano l'inserimento della rete elettrica e il funzionamento delle resistenze. Include filtro estraibile, cestello e coperchio.

ACCESSORI OPTIONAL:

SERIE	FAMIGLIA	VERSIONE	MODELLO
700	FRIGGITRICE	EL	NEFE73210R

SCHEMA DI INSTALLAZIONE

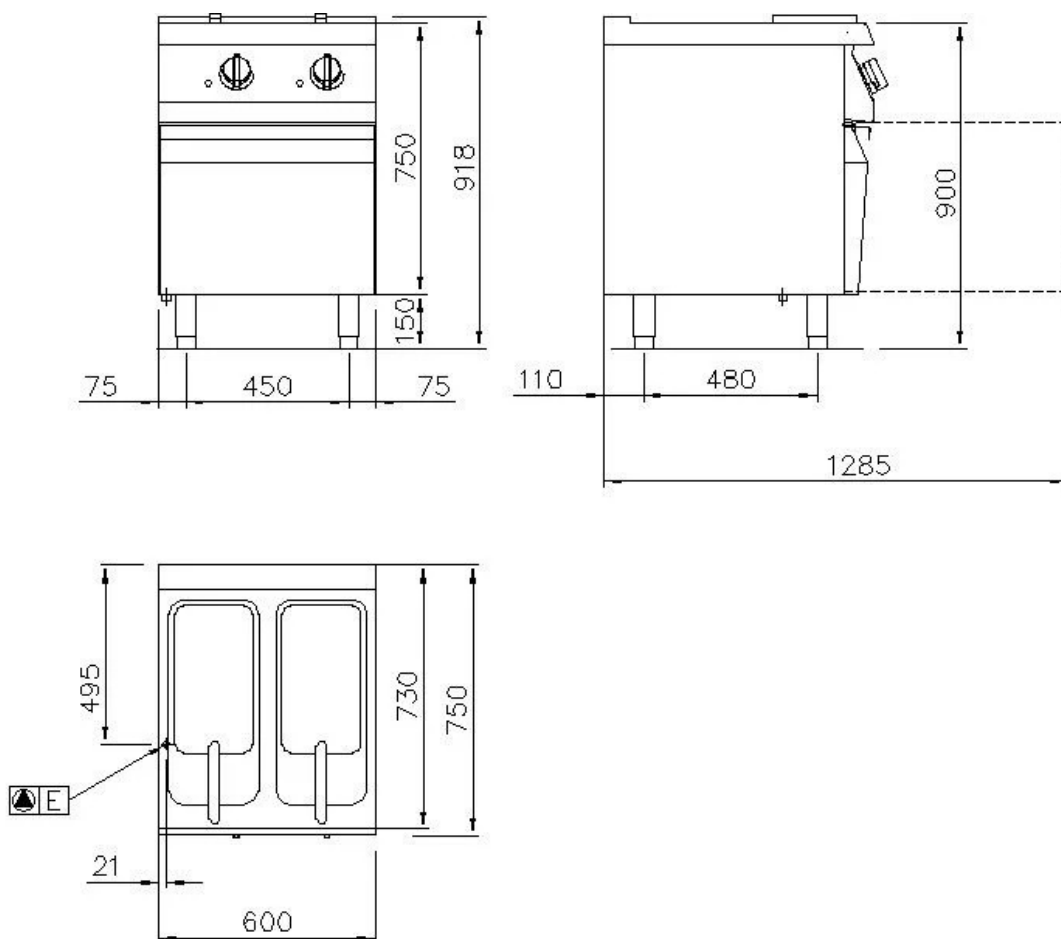

	ARRIVO ELETTRICO	400 V	3N
	ACQUA FREDDA		
	ACQUA CALDA		
	GAS		
	SCARICO		

NOTE PER L'INSTALLATORE:

Tutti gli arrivi acqua e gas dovranno essere previsti di rubinetto di intercettazione o valvola a sfera. Il tubo principale del gas dovrà essere completo di saracinesca di chiusura. Per le tubazioni del gas usare tubi non saldati.

Le tubazioni del gas dovranno essere "incamiciate" dove richiesto dalle vigenti norme. Per tutte le uscite cavo elettrico prevedere interruttore di esclusione e con una scorta cavo in uscita di metri 1,5 (salvo diverse indicazioni in pianta). Le prese elettriche saranno del tipo "TICINO antinfortunistico" (o similare) adatte per ambienti umidi e complete di relativa spina. Prevedere interruttore generale per tutte le alimentazioni elettriche.

I dati riportati sul presente documento sono da ritenersi non vincolanti e relativi alla versione standard. L'azienda si riserva di apportare modifiche tecniche in qualsiasi momento.