

SERIE	FAMIGLIA	VERSIONE	MODELLO
650	FRIGGITRICE	EL	EFE62110T

DESCRIZIONE

FRIGGITRICE ELETTRICA 1 VASCA 10LT.



DATI TECNICI:

STRUTTURA	TOP	CAPACITÀ VASCA	10 LT.
LARGHEZZA	400 mm		
PROFONDITÀ	650 mm		
ALTEZZA	295 mm		
PESO NETTO	20 kg		
VOLUME	0.15 m3		
POTENZA ELETTRICA	6 kW		
FASE	3N		
FREQUENZA	50/60 Hz		
TENSIONE	400 V		

SERIE	FAMIGLIA	VERSIONE	MODELLO
650	FRIGGITRICE	EL	EFE62110T

CARATTERISTICHE:

Friggitrice elettrica realizzata con una vasca stampata da Lt.10 con riscaldamento mediante resistenze sollevabili per una migliore pulizia. dotata di ampia zona fredda e zona di espansione dell'olio raggiata e inclinata. Termostato regolabile da 100°C a 180°C e termostato di sicurezza a ripristino manuale. Lampade spia per il controllo dell'inserimento della rete elettrica e del funzionamento delle resistenze. Filtro estraibile, cestello, coperchio in dotazione.

ACCESSORI OPTIONAL:

• CESTO 1 MODULO PER FRIGGITRICE ELETTRICA (10 lt)	NC-1M
• COPPIA CESTI 1/2 MODULO PER FRIGGITRICE ELETTRICA (8-10 LT)	NC-1/2M

SERIE	FAMIGLIA	VERSIONE	MODELLO
650	FRIGGITRICE	EL	EFE62110T

SCHEMA DI INSTALLAZIONE

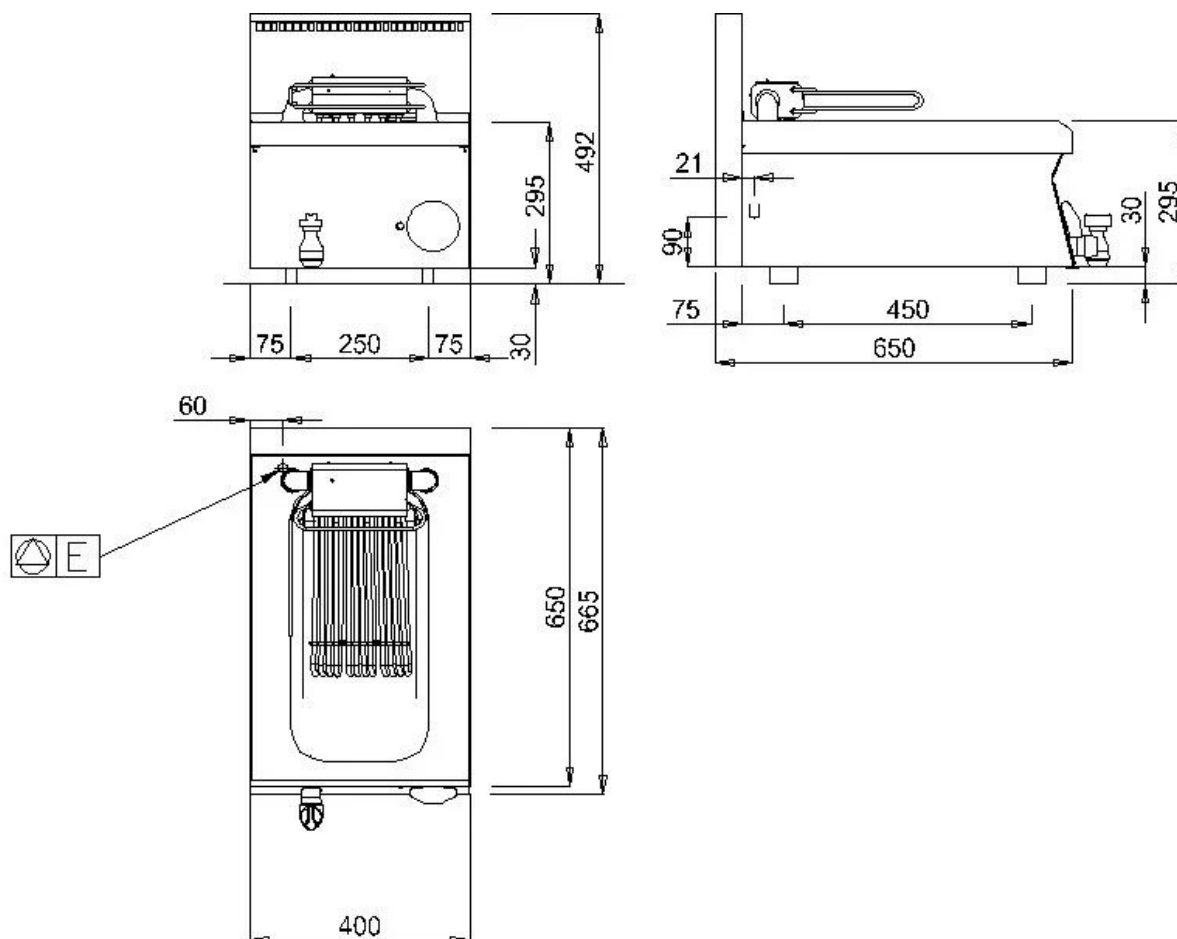

	ARRIVO ELETTRICO	400 V	3N
	ACQUA FREDDA		
	ACQUA CALDA		
	GAS		
	SCARICO		

NOTE PER L'INSTALLATORE:

Tutti gli arrivi acqua e gas dovranno essere previsti di rubinetto di intercettazione o valvola a sfera. Il tubo principale del gas dovrà essere completo di saracinesca di chiusura. Per le tubazioni del gas usare tubi non saldati.

Le tubazioni del gas dovranno essere "incamiciate" dove richiesto dalle vigenti norme. Per tutte le uscite cavo elettrico prevedere interruttore di esclusione e con una scorta cavo in uscita di metri 1,5 (salvo diverse indicazioni in pianta). Le prese elettriche saranno del tipo "TICINO antinfortunistico" (o similare) adatte per ambienti umidi e complete di relativa spina. Prevedere interruttore generale per tutte le alimentazioni elettriche.

I dati riportati sul presente documento sono da ritenersi non vincolanti e relativi alla versione standard.

L'azienda si riserva di apportare modifiche tecniche in qualsiasi momento.