

SERIE	FAMIGLIA	VERSIONE	MODELLO
650	FRY TOP	EL	EBE63TMC

DESCRIZIONE

FRY-TOP EL. DA 60 PIASTRA LISCIA/RIGATA CROMATA



DATI TECNICI:

STRUTTURA	TOP
LARGHEZZA	600 mm
PROFONDITÀ	650 mm
ALTEZZA	295 mm
PESO NETTO	53 kg
VOLUME	0.23 m ³
POTENZA ELETTRICA	7.8 kW
FASE	3N
FREQUENZA	50/60 Hz
TENSIONE	400 V

SERIE	FAMIGLIA	VERSIONE	MODELLO
650	FRY TOP	EL	EBE63TMC

CARATTERISTICHE:

Fry top elettrico piastra mista cromata cm 59,6x55,5 dotato di paraspruzzi sui tre lati e canaletta anteriore con cassetto estraibile per la raccolta dei grassi. Riscaldamento tramite resistenze corazzate posizionate sotto alla piastra. Due zone di cottura indipendenti comandate da termostato regolabile da 0°C a 300°C. Termostato di sicurezza a ripristino manuale. Paletta in acciaio inox in dotazione.

ACCESSORI OPTIONAL:

• RASCHIETTO PER PIASTRA LISCIA CROMATA	XFT-R
• KIT 10 LAME PER RASCHIETTO	XFT-LR
• TAPPO PER PULIZIA PIASTRA	XFTT
• COPRIGIUNTO SX	CGBS
• COPRIGIUNTO DX	CGBD

SERIE	FAMIGLIA	VERSIONE	MODELLO
650	FRY TOP	EL	EBE63TMC

SCHEMA DI INSTALLAZIONE

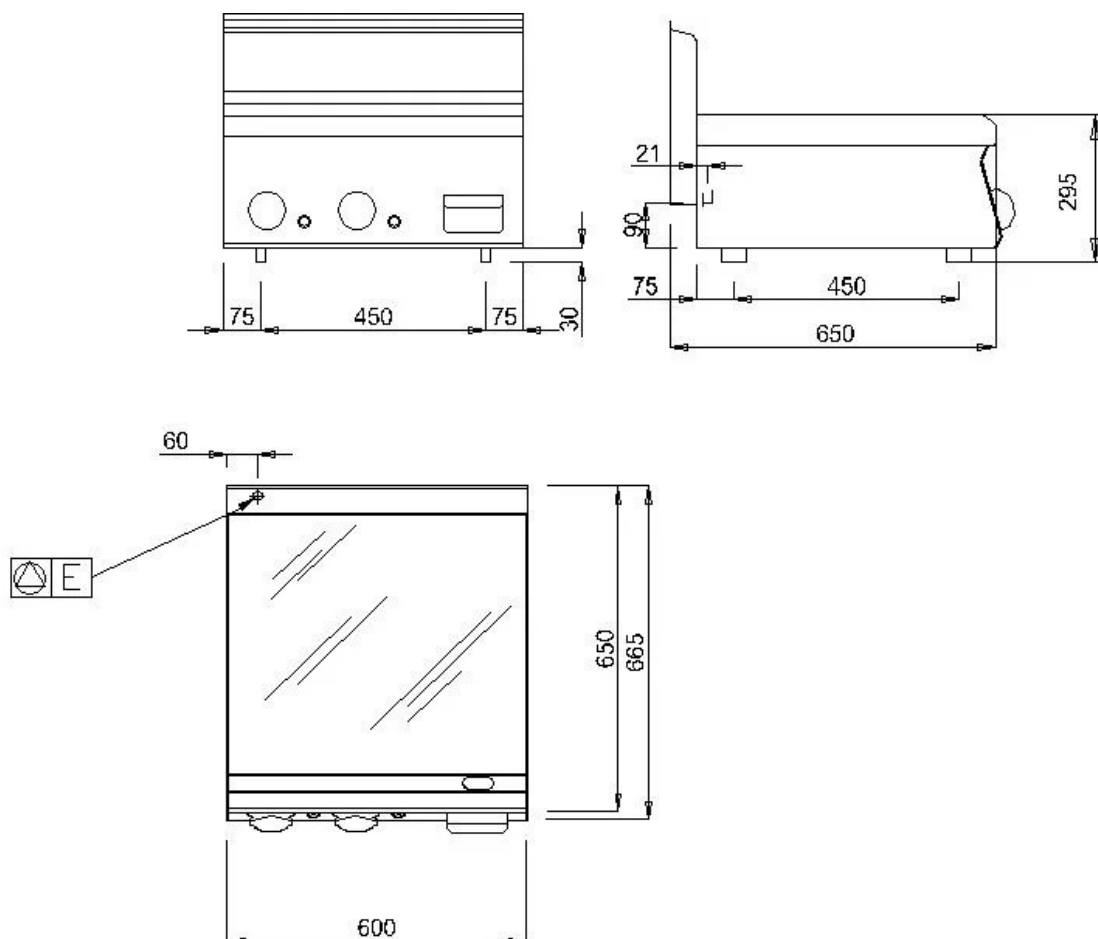

	ARRIVO ELETTRICO	400 V	3N
	ACQUA FREDDA		
	ACQUA CALDA		
	GAS		
	SCARICO		

NOTE PER L'INSTALLATORE:

Tutti gli arrivi acqua e gas dovranno essere previsti di rubinetto di intercettazione o valvola a sfera. Il tubo principale del gas dovrà essere completo di saracinesca di chiusura. Per le tubazioni del gas usare tubi non saldati.

Le tubazioni del gas dovranno essere "incamiciate" dove richiesto dalle vigenti norme. Per tutte le uscite cavo elettrico prevedere interruttore di esclusione e con una scorta cavo in uscita di metri 1,5 (salvo diverse indicazioni in pianta). Le prese elettriche saranno del tipo "TICINO antinfortunistico" (o similare) adatte per ambienti umidi e complete di relativa spina. Prevedere interruttore generale per tutte le alimentazioni elettriche.

I dati riportati sul presente documento sono da ritenersi non vincolanti e relativi alla versione standard. L'azienda si riserva di apportare modifiche tecniche in qualsiasi momento.