

SERIE 700 FAMIGLIA GRIGLIE VERSIONE GAS MODELLO NEGVG72

DESCRIZIONE

GRIGLIA GAS DA 40



DATI TECNICI:

| | | | |
|-------------|---------------------|--------------------|------------|
| STRUTTURA | A PAVIMENTO | NR. ZONE COTTURA | 1 |
| LARGHEZZA | 400 mm | DIMENSIONI GRIGLIA | 320x465 mm |
| PROFONDITÀ | 730 mm | | |
| ALTEZZA | 900 mm | | |
| PESO NETTO | 57 kg | | |
| VOLUME | 0.26 m ³ | | |
| POTENZA GAS | 7.5 kW | | |

| | | | |
|-------|----------|----------|---------|
| SERIE | FAMIGLIA | VERSIONE | MODELLO |
| 700 | GRIGLIE | GAS | NEGVG72 |

CARATTERISTICHE:

Griglia a gas monoblocco, una zona di cottura. Piano in acciaio inox AISI 304 spessore 15/10, predisposto per l'unione di testa. Griglia di cottura reversibile in ghisa. Inclinata per cottura di carni grasse con elementi da 4 mm in contatto e golosa per il deflusso dei grassi di cottura. Orizzontale per cottura di pesce e verdure con elementi a profilo circolare diam. 10 mm. Alzatina paraspruzzi su tre lati, altezza 135 mm, in acciaio inox Aisi 304. Canalina di raccolta grassi frontale facilmente estraibile per consentire la pulizia. Cassetto estraibile per la raccolta grassi di cottura e il contenimento dell'acqua, collocato sotto gli elementi riscaldanti. L'acqua permette il raffreddamento dei grassi di cottura e allo stesso tempo l'evaporazione consente la cottura delicata dei cibi. Comandi collocati sul pannello frontale fisso. Riscaldamento ottenuto con bruciatore in acciaio inox Aisi 304, posizionato sotto la griglia di cottura, protetto dal diffusore in acciaio inox Aisi 316, facilmente asportabile per la pulizia. Regolazione del riscaldamento tramite rubinetto di sicurezza con termocoppia e bruciatore pilota. Accenditore piezoelettrico. Piedini regolabili in altezza in acciaio inox. In dotazione raschiatore per griglia di cottura.

ACCESSORI OPTIONAL:

| SERIE | FAMIGLIA | VERSIONE | MODELLO |
|-------|----------|----------|---------|
| 700 | GRIGLIE | GAS | NEGVG72 |

SCHEMA DI INSTALLAZIONE

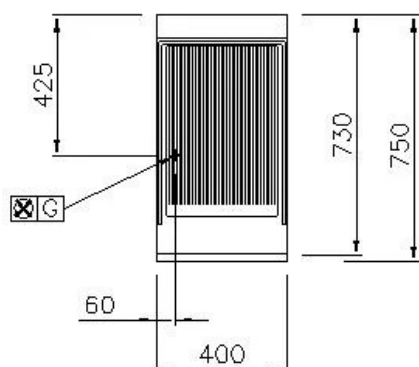
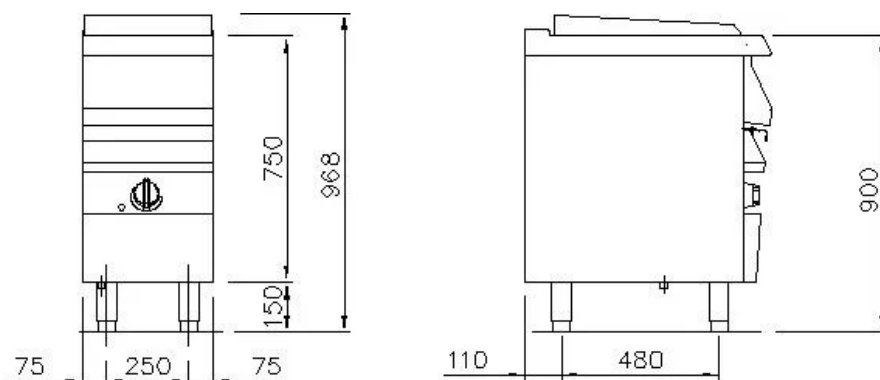

| | | | |
|--|------------------|--------|--------|
| | ARRIVO ELETTRICO | | |
| | ACQUA FREDDA | | |
| | ACQUA CALDA | | |
| | GAS | Ø 1/2" | 100 mm |
| | SCARICO | | |

NOTE PER L'INSTALLATORE:

Tutti gli arrivi acqua e gas dovranno essere previsti di rubinetto di intercettazione o valvola a sfera. Il tubo principale del gas dovrà essere completo di saracinesca di chiusura. Per le tubazioni del gas usare tubi non saldati.

Le tubazioni del gas dovranno essere "incamiciate" dove richiesto dalle vigenti norme. Per tutte le uscite cavo elettrico prevedere interruttore di esclusione e con una scorta cavo in uscita di metri 1,5 (salvo diverse indicazioni in pianta). Le prese elettriche saranno del tipo "TICINO antinfortunistico" (o similare) adatte per ambienti umidi e complete di relativa spina. Prevedere interruttore generale per tutte le alimentazioni elettriche.

I dati riportati sul presente documento sono da ritenersi non vincolanti e relativi alla versione standard. L'azienda si riserva di apportare modifiche tecniche in qualsiasi momento.