

SERIE	FAMIGLIA	VERSIONE	MODELLO
<b>650</b>	<b>FRIGGITRICE</b>	<b>EL</b>	<b>EFE63210T</b>

## DESCRIZIONE

FRIGGITRICE ELETTRICA 2 VASCHE 10LT.



## DATI TECNICI:

STRUTTURA	TOP
LARGHEZZA	600 mm
PROFONDITÀ	650 mm
ALTEZZA	295 mm
PESO NETTO	33 kg
VOLUME	0.23 m <sup>3</sup>
POTENZA ELETTRICA	12 kW
FASE	3N
FREQUENZA	50/60 Hz
TENSIONE	400 V

SERIE	FAMIGLIA	VERSIONE	MODELLO
<b>650</b>	<b>FRIGGITRICE</b>	<b>EL</b>	<b>EFE63210T</b>

### CARATTERISTICHE:

Friggitrice elettrica realizzata con due vasche stampate da Lt.10cad/una, riscaldamento mediante resistenze sollevabili per una migliore pulizia. dotata di ampia zona fredda e zona di espansione dell'olio raggata e inclinata. Termostato regolabile da 100°C a 180°C e termostato di sicurezza a ripristino manuale. Lampade spia per il controllo dell'inserimento della rete elettrica e del funzionamento delle resistenze. . Filtro estraibile, cestello, coperchio in dotazione.

### ACCESSORI OPTIONAL:

• CESTO 1 MODULO PER FRIGGITRICE ELETTRICA (10 lt)	NC-1M
• COPPIA CESTI 1/2 MODULO PER FRIGGITRICE ELETTRICA (8-10 LT)	NC-1/2M

SERIE	FAMIGLIA	VERSIONE	MODELLO
650	FRIGGITRICE	EL	EFE63210T

### SCHEMA DI INSTALLAZIONE

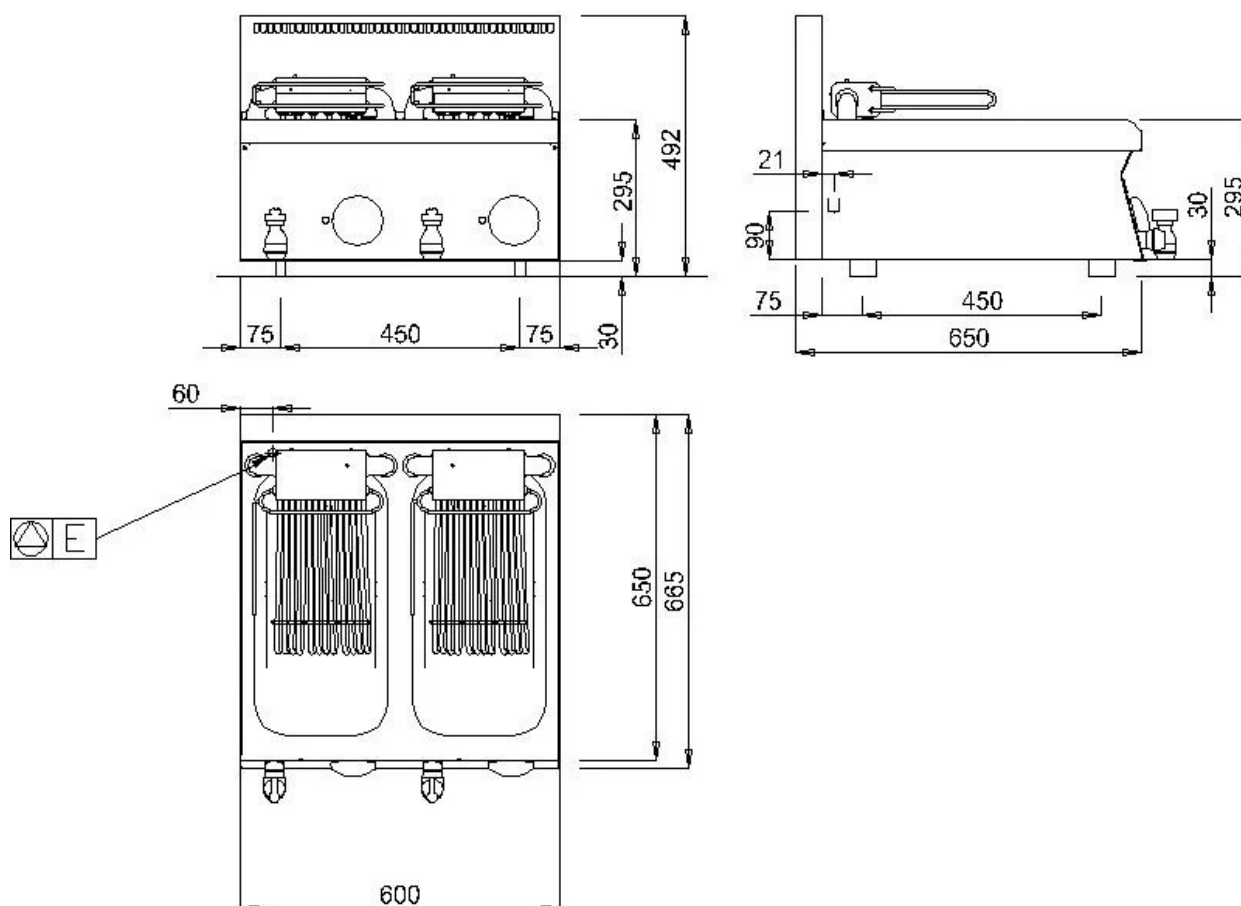

	ARRIVO ELETTRICO	400 V	3N
	ACQUA FREDDA		
	ACQUA CALDA		
	GAS		
	SCARICO		

#### NOTE PER L'INSTALLATORE:

Tutti gli arrivi acqua e gas dovranno essere previsti di rubinetto di intercettazione o valvola a sfera. Il tubo principale del gas dovrà essere completo di saracinesca di chiusura. Per le tubazioni del gas usare tubi non saldati.

Le tubazioni del gas dovranno essere "incamiciate" dove richiesto dalle vigenti norme. Per tutte le uscite cavo elettrico prevedere interruttore di esclusione e con una scorta cavo in uscita di metri 1,5 (salvo diverse indicazioni in pianta). Le prese elettriche saranno del tipo "TICINO antinfortunistico" (o similare) adatte per ambienti umidi e complete di relativa spina. Prevedere interruttore generale per tutte le alimentazioni elettriche.

I dati riportati sul presente documento sono da ritenersi non vincolanti e relativi alla versione standard.

L'azienda si riserva di apportare modifiche tecniche in qualsiasi momento.